

Я и лекарственно-устойчивый ТБ

Уход за ребенком, больным
лекарственно-устойчивыми
формами ТБ

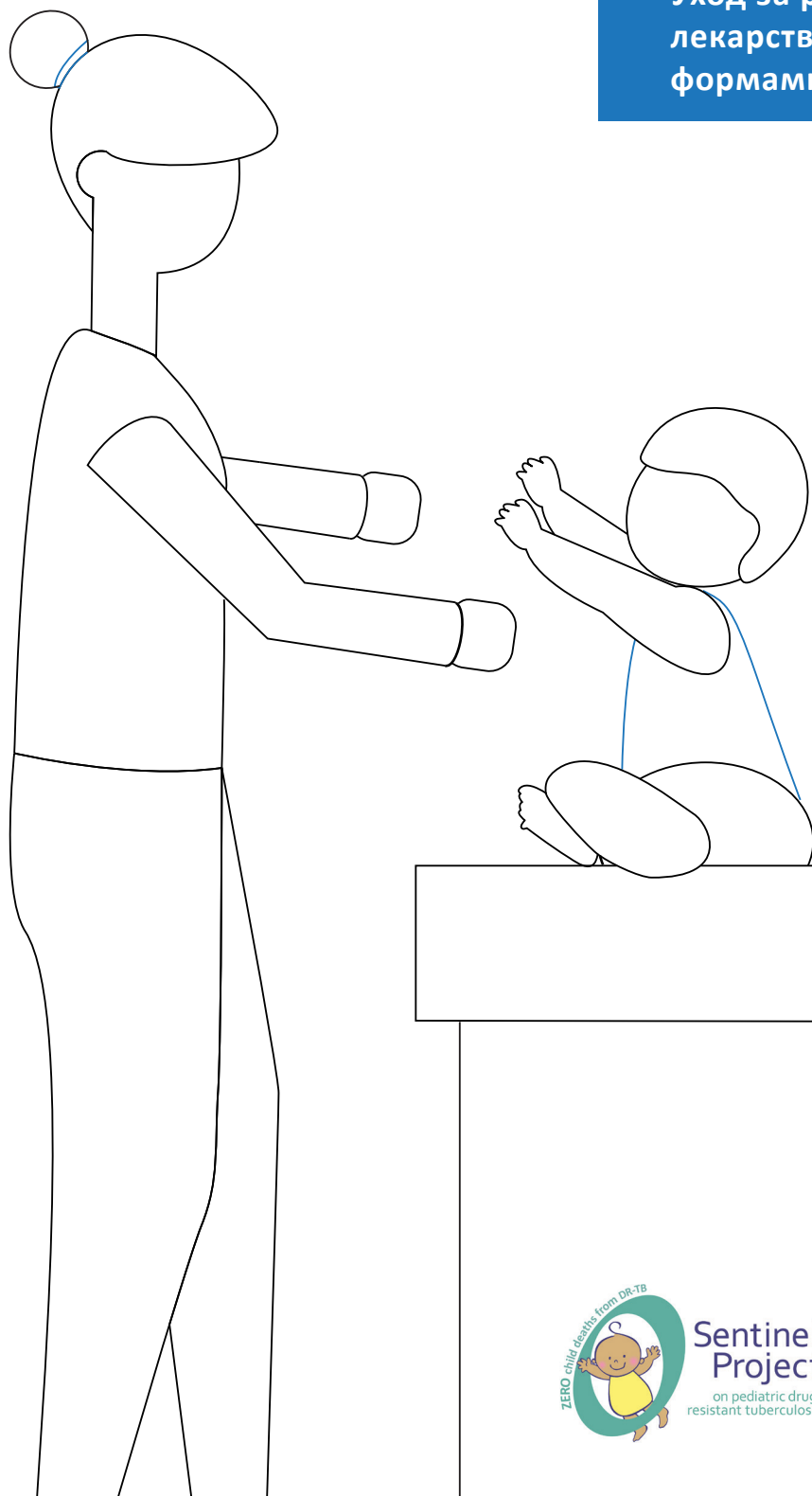

Туберкулез, или как обычно его называют ТБ, - это заболевание, которое вызывает бактерия, распространяемая по воздуху. Перед тем, как заболеть ТБ, ребенок должен вдохнуть эту бактерию, а затем она начинает размножаться в организме. Как правило, бактерия поражает легкие, но у детей может пострадать любой орган. У детей, болеющих ТБ, наблюдается кашель, высокая температура, повышенная утомляемость, пониженный интерес к учебе или игре. Зачастую они теряют вес.

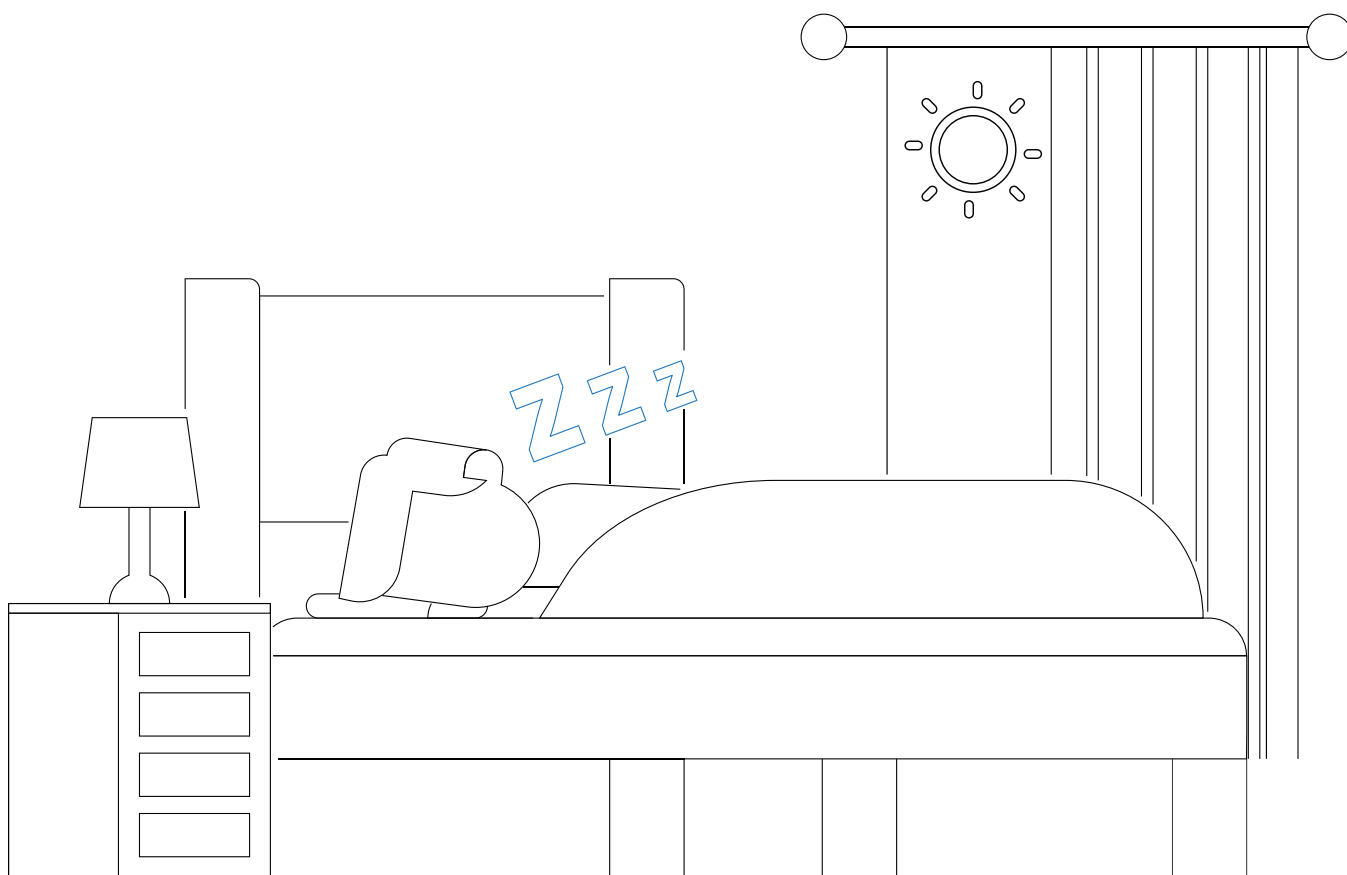

Фактически все дети выздоравливают от ТБ, если принимают специальные препараты, которые способны уничтожить туберкулезные бактерии. Для лечения ТБ используются различные лекарства.

Некоторые дети болеют такой формой ТБ, которую называют лекарственно-устойчивой или ЛУ ТБ. Это значит, что обычные противотуберкулезные препараты не могут уничтожить такие туберкулезные бактерии. Ребенок все равно пойдет на поправку, если будет принимать препараты, но в случае лекарственно-устойчивого ТБ ему придется принимать большее количество лекарств в течение более длительного периода.

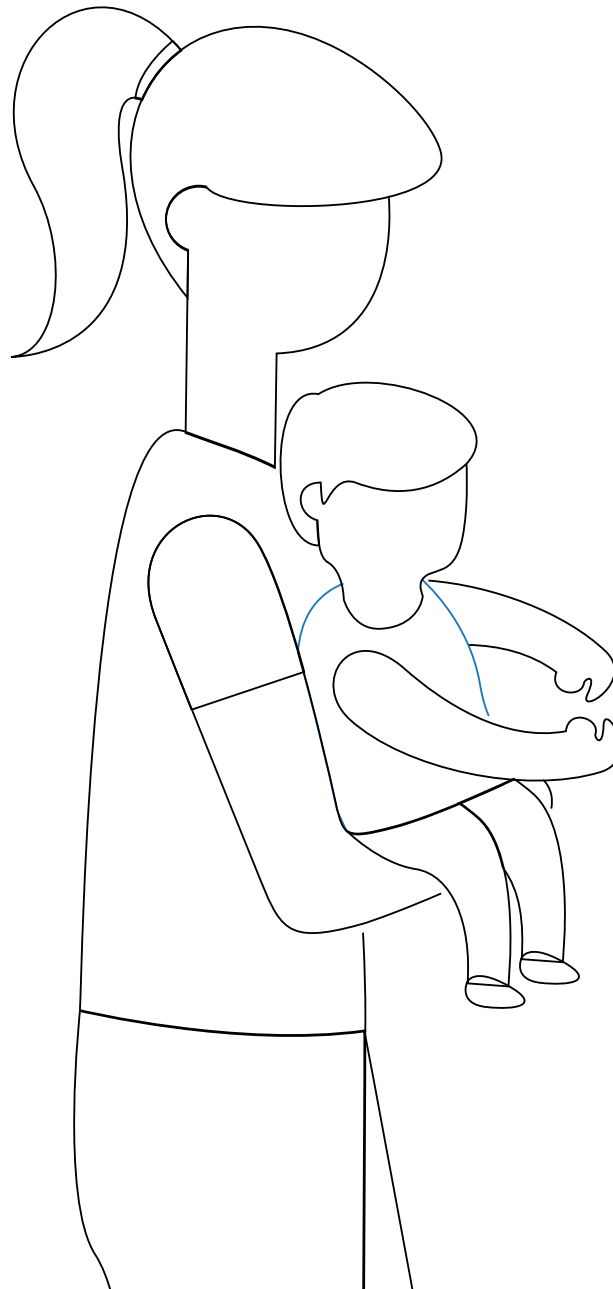

Для выздоровления ребенку нужно принимать все препараты каждый день. Подготовка препаратов для ребенка очень важная задача. И вы сможете ее выполнить, если будете следовать инструкциям, которые содержит этот буклет. И помните, вам всегда поможет мед. работник, медсестра или врач, если у вас возникнут вопросы о препарате. Все здесь направлено на то, чтобы ваш ребенок поправился.

В начале медсестра или мед. работник дадут вам пояснения по каждому препарату, которые принимает ваш ребенок. Он покажет вам каждый препарат и назовет его название. У многих препаратов длинные или необычные названия. Убедитесь, что медсестра или мед. работник все четко объяснили и вы задали все вопросы, которые у вас есть.

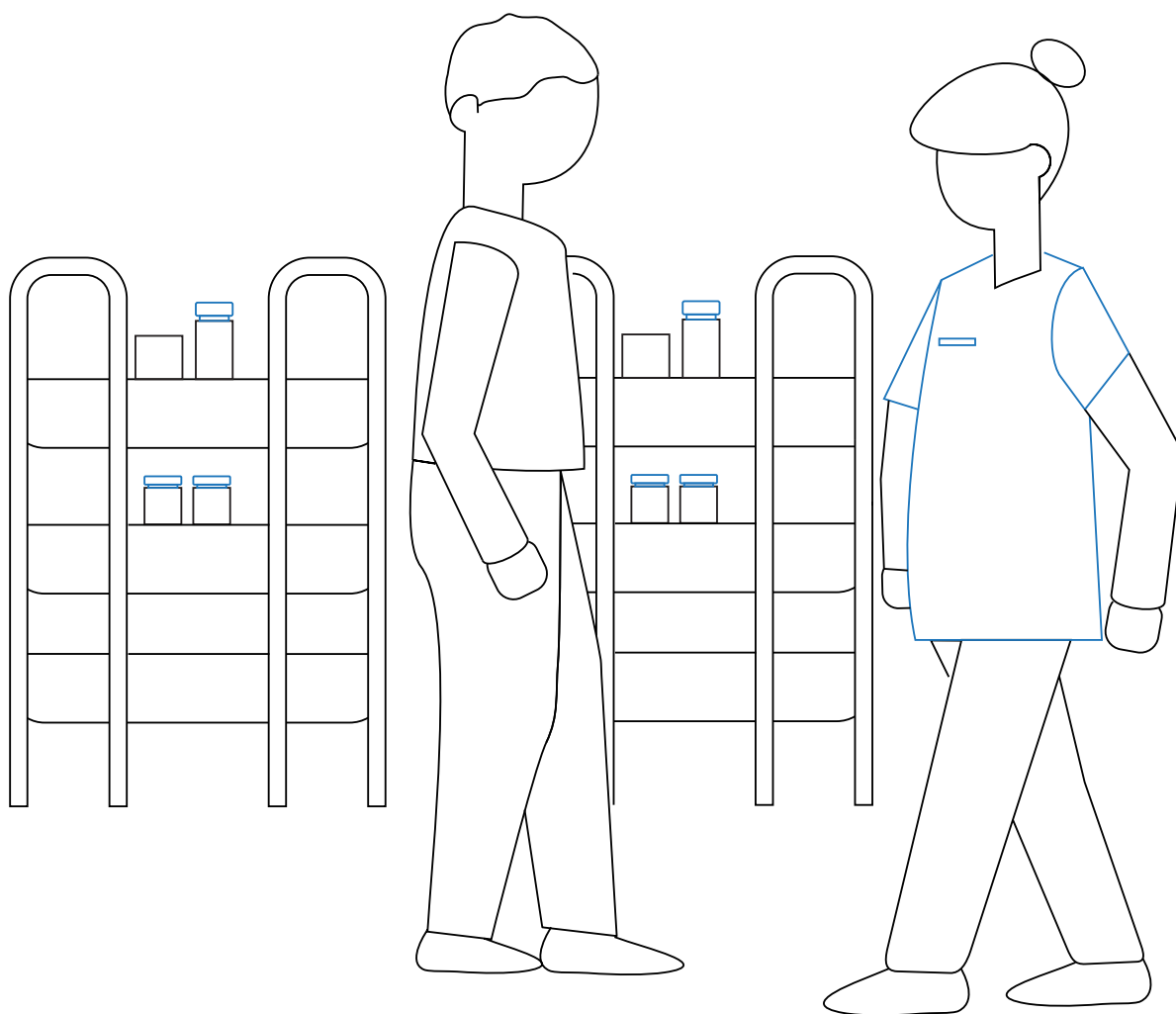

Убедитесь, что вы храните препараты в надежном, сухом месте. Данное место должно быть недоступно для детей. Кроме того, препараты должны храниться в контейнерах с плотными крышками, которые дети не смогут открыть.

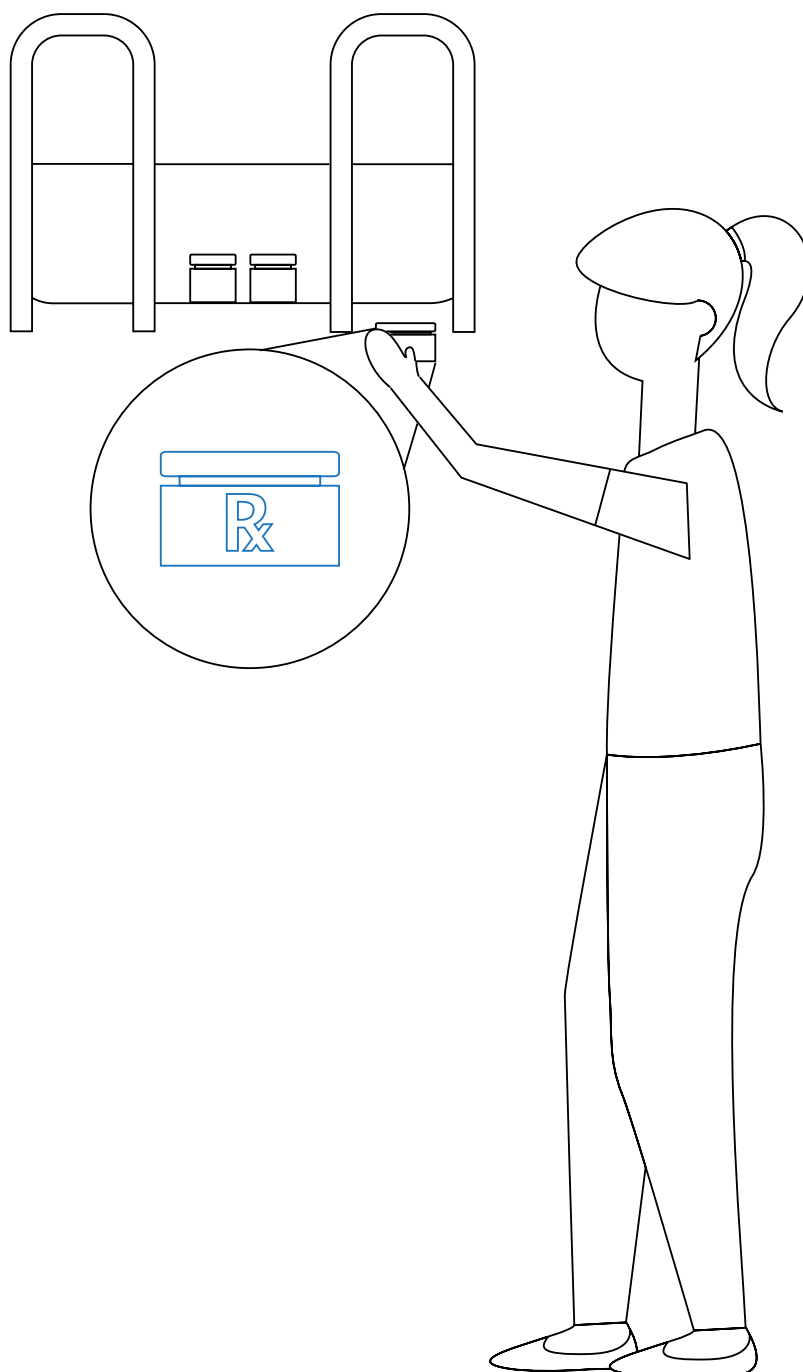

Когда настанет время принимать лекарство, достаньте его из места хранения и подготовьте, чтобы дать ребенку. Всегда старайтесь делать это тогда, когда ребенок спокоен в течение нескольких минут, а также когда у вас есть время, которое вы можете провести с ним.

Некоторые таблетки придется разламывать пополам. Мед. работник или медсестра скажет вам, нужно ли ломать таблетку пополам, или они могут помочь вам разломить таблетки перед тем, как вы заберете препараты домой.

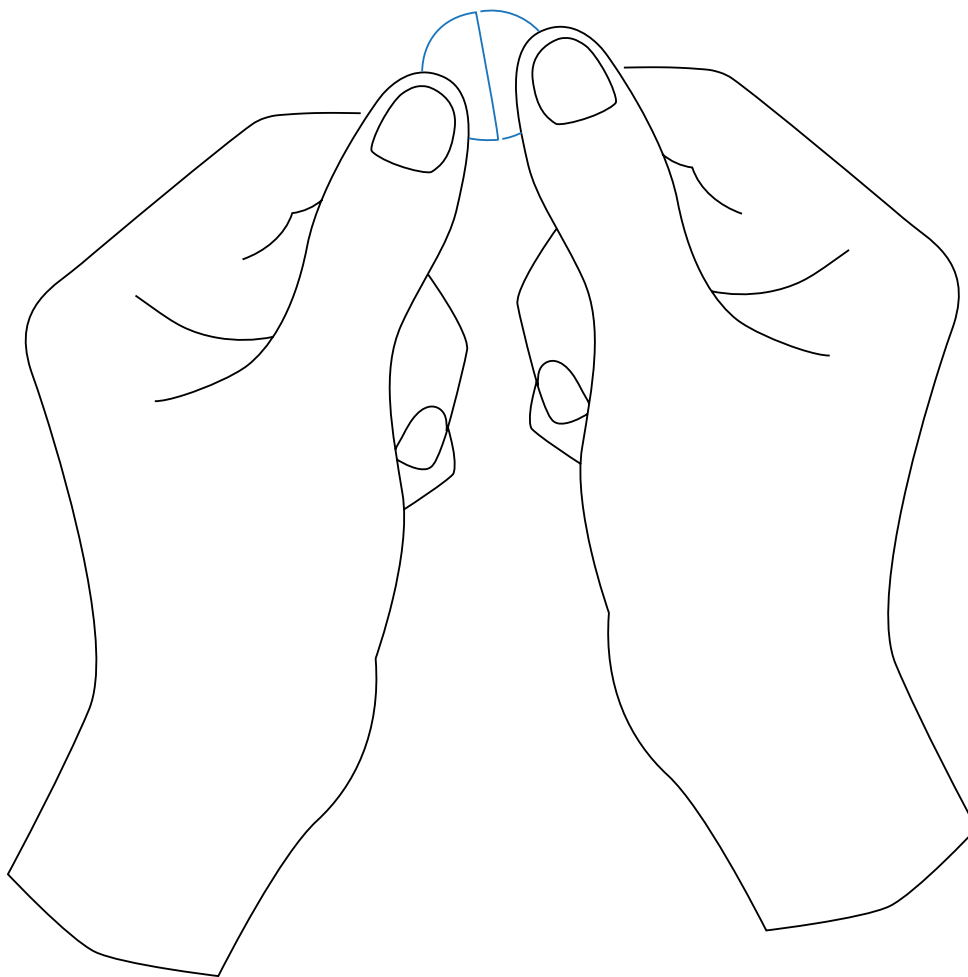

Таблетку или ее половину нужно смешать с жидкостью. Вы можете использовать охлажденную кипяченую воду, молоко или сцеженное грудное молоко. Или вы можете использовать кашу или йогурт, если ребенку это больше нравится.

Следующий этап - подготовка жидкости. Для размешивания каждой таблетки рекомендуется использовать одну полную небольшую ложку жидкости. Из ложки жидкость можно вылить в небольшую чашу. Также мед. работник может дать вам шприц, чтобы туда набирать жидкость.

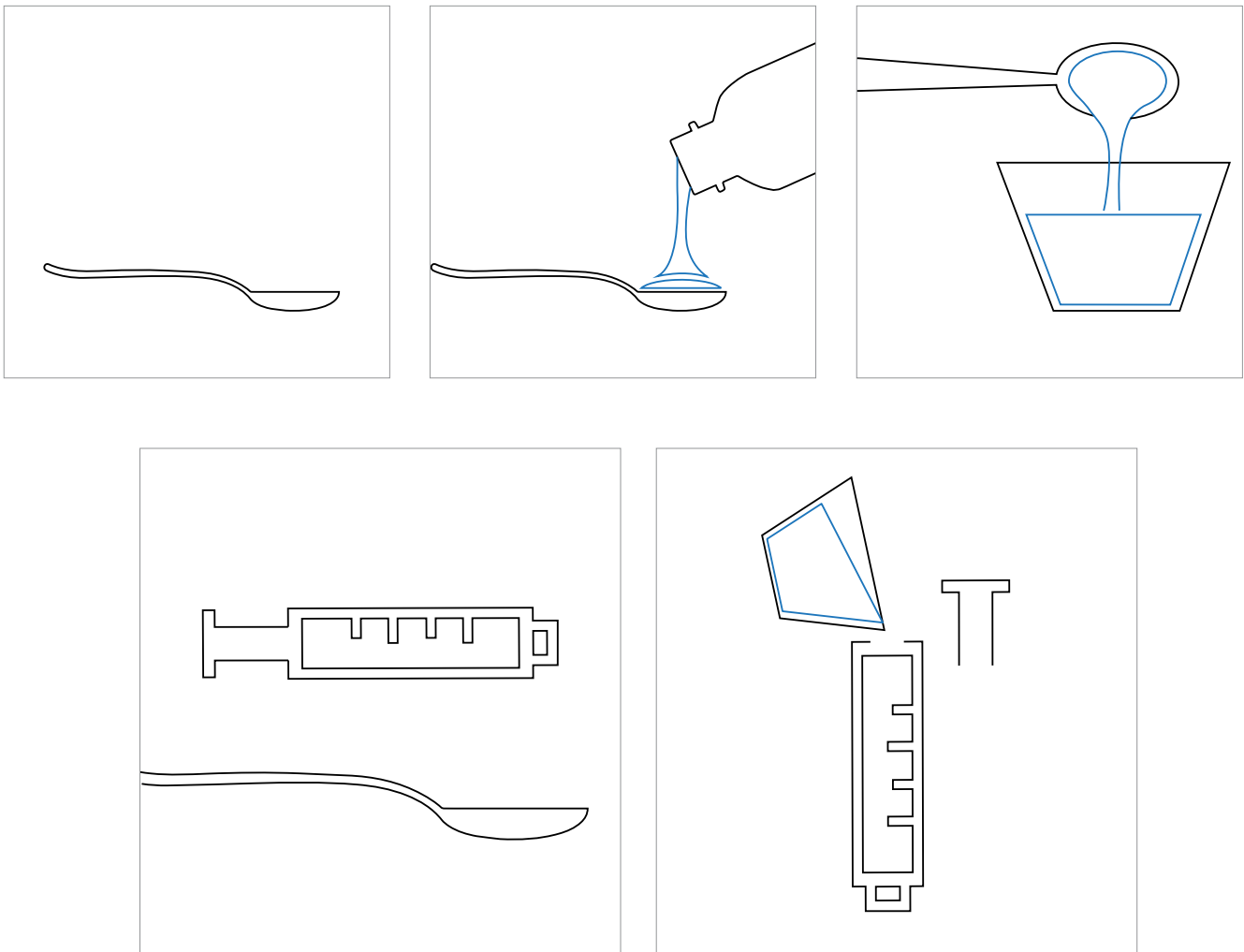

Затем в жидкость вы добавляете таблетку или половину таблетки. Когда она начнет растворяться, и вы можете встряхнуть или перемешать таблетку с жидкостью. Когда таблетка полностью растворится, вы можете дать лекарство ребенку.

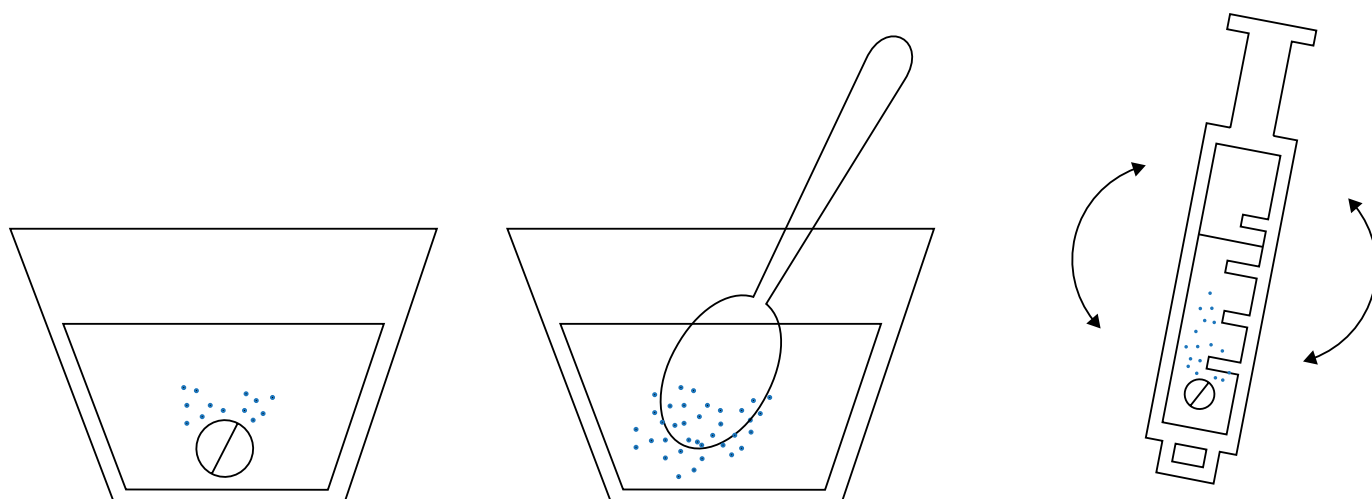

Ребенок должен выпить или проглотить лекарство, затем еще немного жидкости нужно добавить в контейнер, чтобы смыть все остатки лекарства. Это жидкость ребенок также должен выпить. Эти действия нужно повторять для каждого препарата.

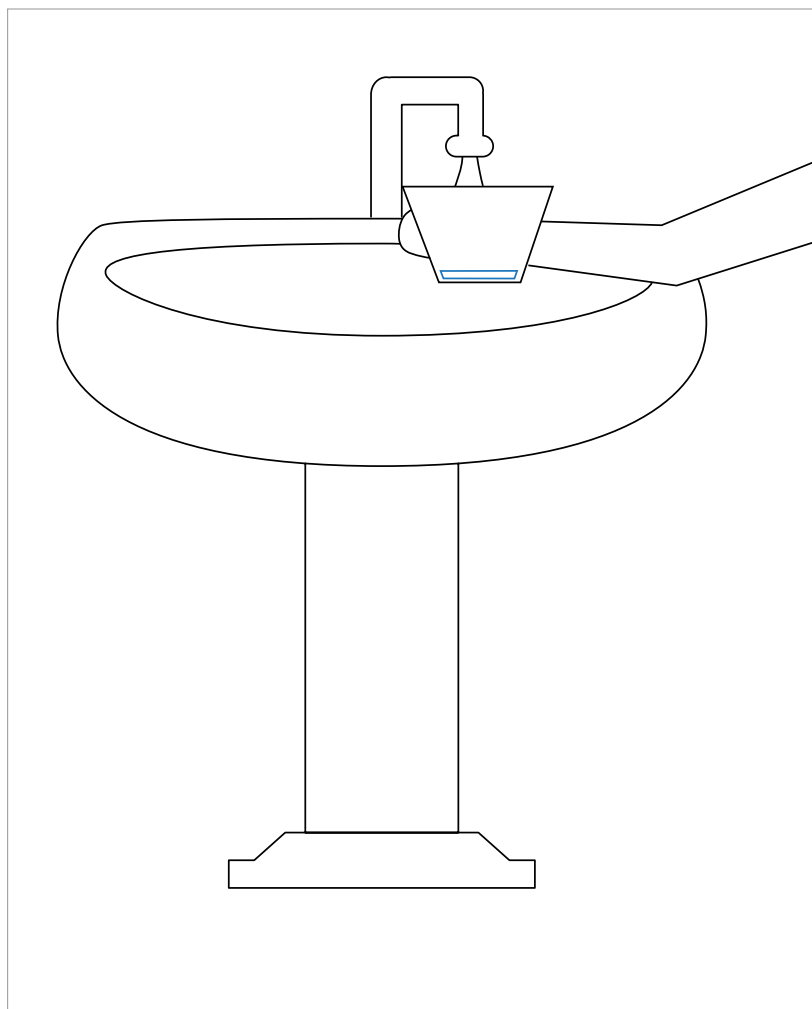

Ребенок может расплакаться или не хотеть пить лекарство. Также он может его выплюнуть. Поэтому очень важно смешивать лекарство с той жидкостью, которую ребенок может выпить. Также важно соблюдать определенный ритуал, когда даете ребенку лекарство. Это нужно делать в тихом, безопасном месте. Ребенка нужно похвалить после приема препарата, его можно обнять или как-то иначе поощрить после того, как все будет сделано (например, дать поиграть с любимой игрушкой или подарить наклейку). Если ребенок отказывается принимать лекарство, сообщите об этом медсестре или мед. работнику. Если ребенок выпил лекарство, обязательно сделайте соответствующую отметку. Также опыт показывает, что дети лучше принимают лекарство, если они, так или иначе, участвуют в его приготовлении. Например, ребенок может украсить коробочку с лекарствами, может держать чашку или ложку с препаратом или ставить отметку в листе лечения после приема лекарства.

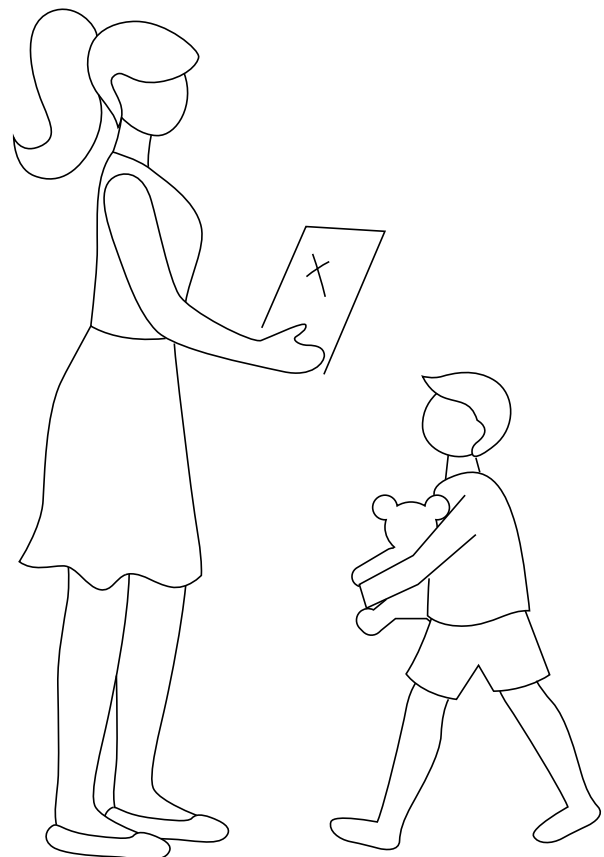
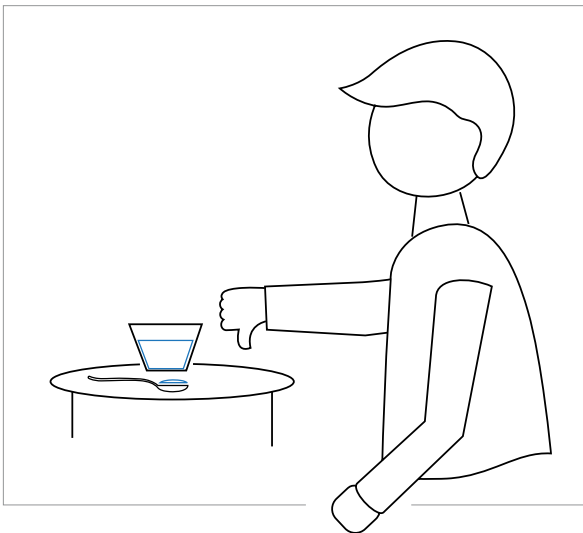

Подготовка и прием препарата для лечения ЛУ-ТБ могут быть сложными, но если вы обратитесь за помощью и поддержкой, ваш ребенок поправится. Подумайте, кто может вам помочь и запишите (или пусть кто-то поможет вам записать), что вы можете сделать, чтобы облегчить прием лекарства.